

مطلوب است نیروی محوری عضو ij در خرپاهای شکل زیر.

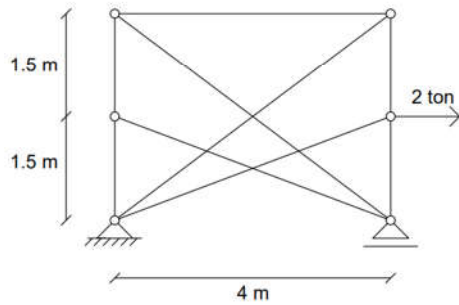

مطلوب است تحلیل کامل خرپاهای نشان داده شده.

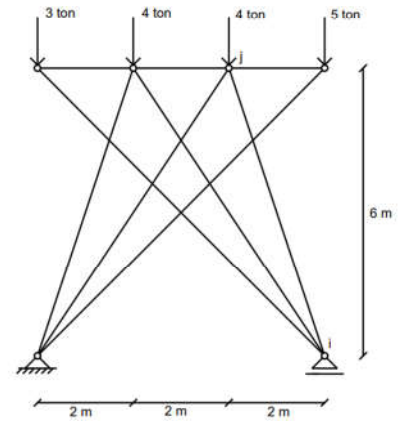
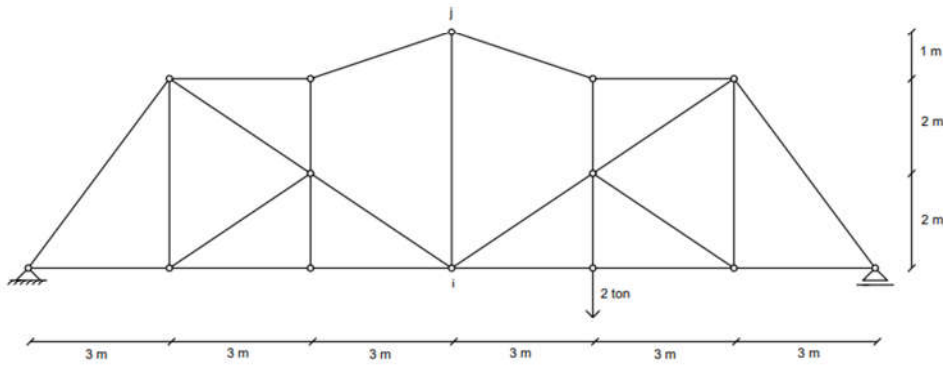
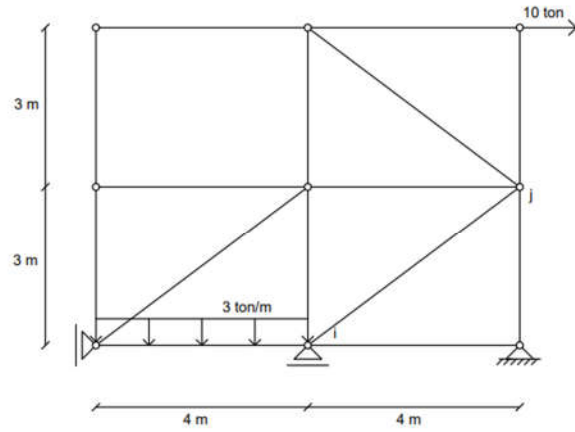
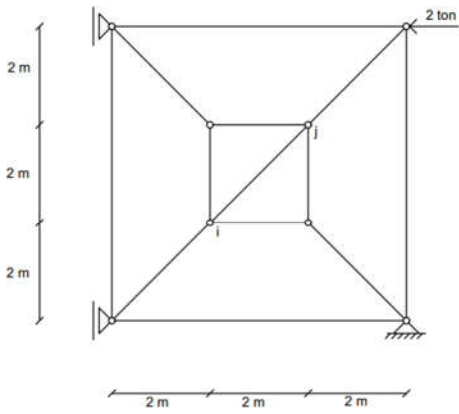